



# MULTIVACUO BOMBAS E EQUIPAMENTOS LTDA

## BOMBAS DE VÁCUO DE ANEL LÍQUIDO MONOBLOCO



- Eficiência melhorada;
- Tamanho e peso reduzido;
- Bomba insensível às impurezas ou pequenos corpos estranhos aspirados;
- Silenciosa, com ruído inferior ao do próprio motor elétrico;
- Vapores e líquidos acumulados são aspirados e expelidos;
- Disponibilidade de construção em ligas anticorrosivas;
- Compressão completa isenta de óleo;
- Capacidade: de 28 a 720 m<sup>3</sup>/h;
- Vácuo: até 40 mbar (sem uso de ejetores);

### MATERIAIS:

Frente, suporte e disco: Ferro fundido nodular

Rotor: Bronze (modelo CH) e Ferro fundido nodular (modelos CHM e CHM/M).

Válvulas: Inox 304/PTFE

Selo Mecânico: Inox, carvão e cerâmica.

As bombas podem ser fornecidas inteiramente em aço inox AISI 304 ou AISI 316 ou ainda em outras ligas especiais sob consulta.

### MOTORES:

Trifásicos, isolamento B, IP55, 220/380 - 60HZ.

Outros tipos de motores sob consulta.

### SEU USO É RECOMENDADO QUANDO:

- Existe a possibilidade de sucção de líquidos, vapores ou pequenas impurezas.
- O serviço seja caracterizado por grande deslocamento volumétrico e operação contínua.
- Não se deseja realizar manutenções com frequência, pois as bombas não possuem óleo ou filtros que necessitam de trocas periódicas.



## APLICAÇÕES:

- Cozinhar a baixa temperatura: geleias, doces, xaropes, etc.
- Aspiração central para hospitais clínicas médicas ou laboratórios.
- Termoformagem de termoplásticos.
- Calibração de tubos termoplásticos extrudados.
- Máquinas para a indústria de carne.
- Degaseificação e desidratação para impregnação de madeira ou outros materiais porosos.
- Resfriamento rápido (evaporação rápida da umidade nas frutas, vegetais, etc).
- Indústria têxtil.
- Desodorização (eliminando gases indesejáveis em substâncias químicas, produtos alimentares, etc.).
- Destilação a baixa temperatura.
- Eviscerado (eliminação de vísceras em aves, peixes, etc.).
- Equipamento de esterilização hospitalar (autoclaves).
- Sucção para odontologia.
- Máquinas de etiquetagem, embalagem, carbonatação, etc.
- Escorvamento de bombas centrífugas.
- Rebaixamento de lençol freático.
- Remediação de solo (engenharia ambiental).
- Limpeza sanitária e de banheiros químicos.

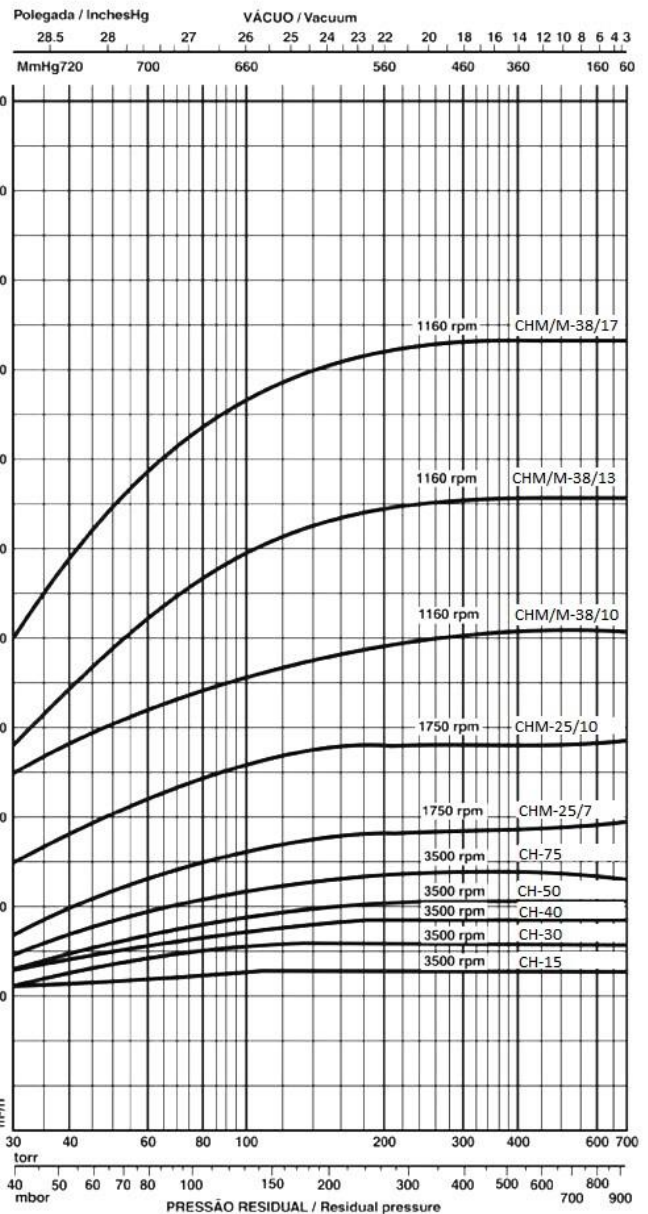
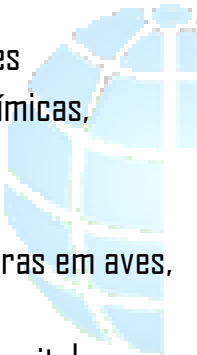

MODELO	MOTOR (CV)	PESO C/ MOTOR (KG)	CONSUMO DE ÁGUA C/ RECIRCULAÇÃO (L/H)	CONSUMO DE ÁGUA S/ RECIRCULAÇÃO (L/H)
CH-15	1,5	22	95	190
CH-30	3,0	30	115	245
CH-40	4,0	34	120	250
CH-50	5,0	52	170	340
CH-75	7,5	70	240	480
CHM-25/7	10,0	120	690	1400
CHM-25/10	15,0	140	740	1500
CHM/M-38/10	20,0	350	900	1800
CHM/M-38/13	25,0	400	1000	2000
CHM/M-38/17	30,0	470	1200	2400



**DIMENSIONAL:**

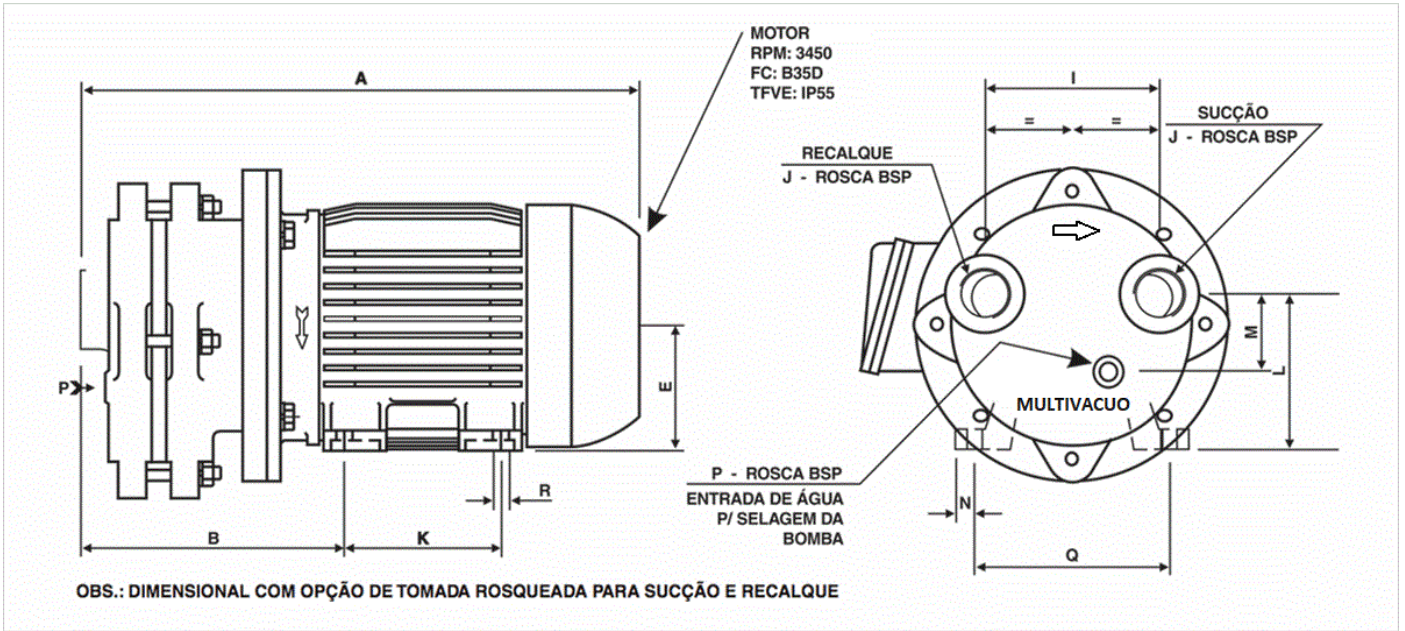

MODELO	A	B	E	I	J	K	L	M	N	P	Q	R
CH-15	350	162	80	112	1"	100	90	90	12	1/4"	125	10
CH-30	380	181	90	112	1"	100	100	50	12	1/4"	140	10
CH-40	421	197	90	120	1.1/4"	125	104	55	12	1/4"	140	10
CH-50	466	213	100	130	1.1/2"	140	120	63	14	3/8"	160	12
CH-75	480	216	112	130	1.1/2"	140	135	65	15	3/8"	190	12

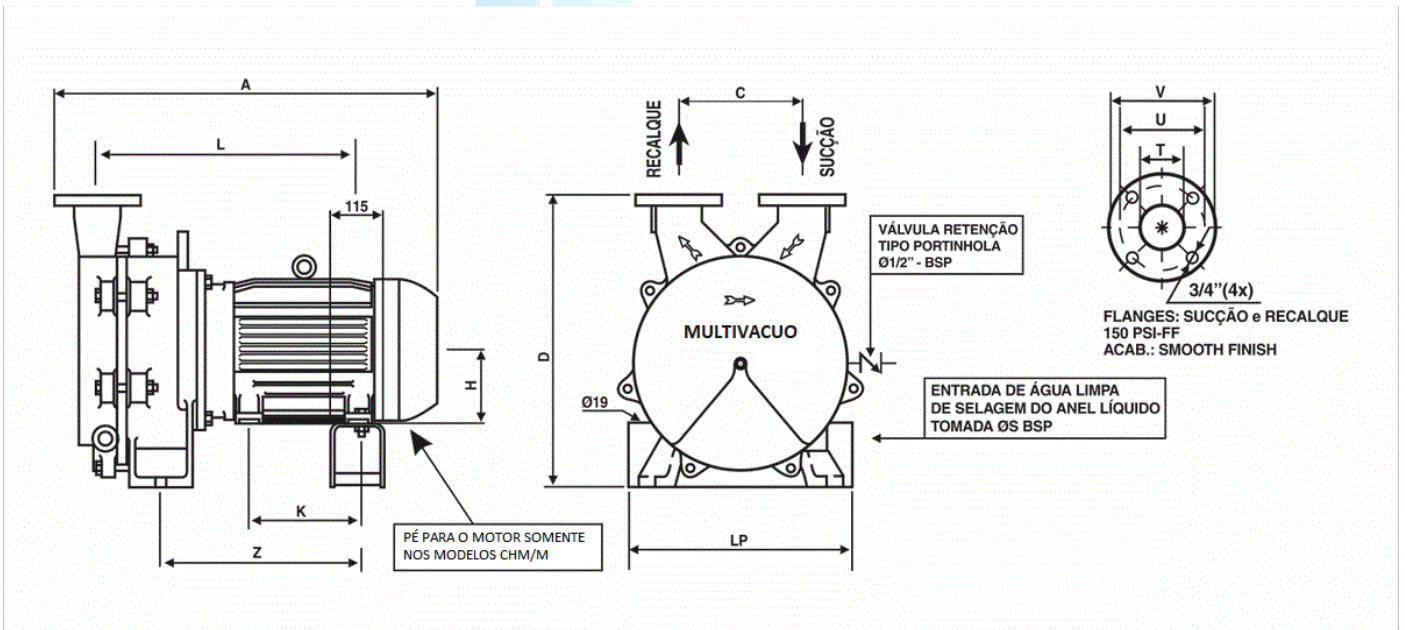

MODELO	A	C	D	H	K	L	LP	S	T	U	V	Z
CHM-25/7	620	220	364	132	140	388	-	1/2"	65	140	178	-
CHM-25/10	694	220	364	132	178	462	-	1/2"	65	140	178	-
CHM/M-38/10	846	270	641	160	-	581	430	1"	80	152	190	442
CHM/M-38/13	911	270	641	180	-	634	450	1"	80	152	190	480
CHM/M-38/17	1005	270	641	200	-	712	490	1"	80	152	190	518



MULTIVACUO BOMBAS E EQUIPAMENTOS LTDA.  
RUA CUMARIÁ, 12 – CEP: 03731-150 – SÃO PAULO – SP  
TELEFONE: 11.2791-9236 / WHATSAPP: 11.94772-6399

[vendas@multivacuobombas.com.br](mailto: vendas@multivacuobombas.com.br) / [www.multivacuobombas.com.br](http://www.multivacuobombas.com.br) / [Facebook](#)